

- Verklaring**
- bestaande situatie
 - op te breken asfaltverharding
 - nieuwe situatie
 - asfaltverharding rijbaan; nieuwe opbouw
 - asfaltverharding fietspad; nieuwe opbouw
 - betonverharding middengeleider
 - bermverharding langs nieuwe verharding
dubbele rij grasbetontegels afm. 400x400x120mm
 - RWS trottoirband
 - geleiderail
 - trottoirkolk
 - lichtmast
 - te kappen boom
 - te planten boom
 - bestemmingsplangrens
 - dwarsprofielaanduiding

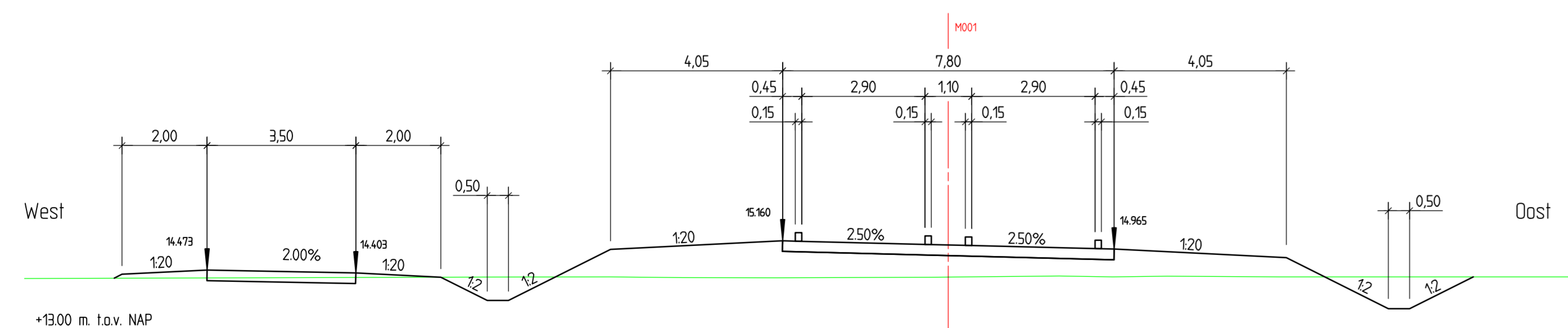

Dwarsprofiel 1-1
 Meetring : 100.000
 rijbaan + incl. bochtverbreiding
 schaal 1:100

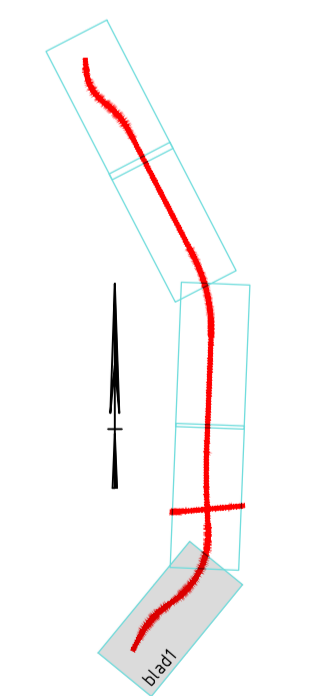
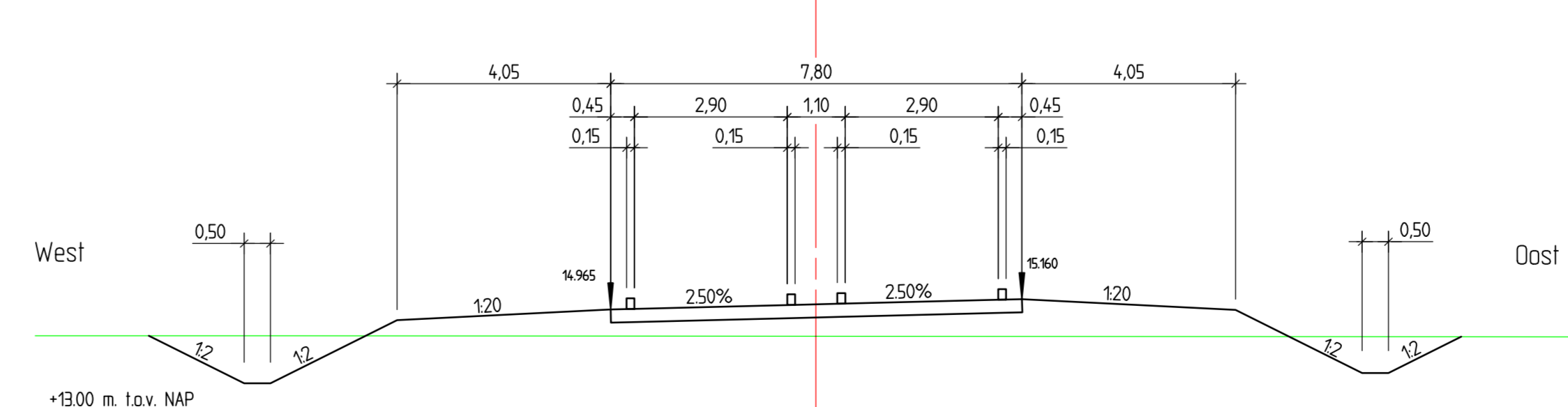

Dwarsprofiel 2-2
 Meetring : 300.000
 rijbaan + incl. bochtverbreiding
 schaal 1:100

		Afdeling Uitvoering Werken Team Projectmanagement en Planvoorbereiding		bureau uitbesteding BRGH7.14.2002
N316 Ontbrekende Schakel Aanleg ontbrekende Schakel Ontwerpfase Situatie en dwarsprofielen		schaal: 1:100/1:500 formaat: A1x2		Witteveen Bos
km 0.000 - km 0.500				
getekend	M. Dikken	datum	27-08-2012	in 5 bladen, bladnr. 1
gecontroleerd	J.H. Hauptmeijer	datum	27-08-2012	projectnummer
vrijgegeven	J.M. Hauptmeijer	datum	27-08-2012	tekening nr.
status	DEFINITIEF	versie	4	301-01

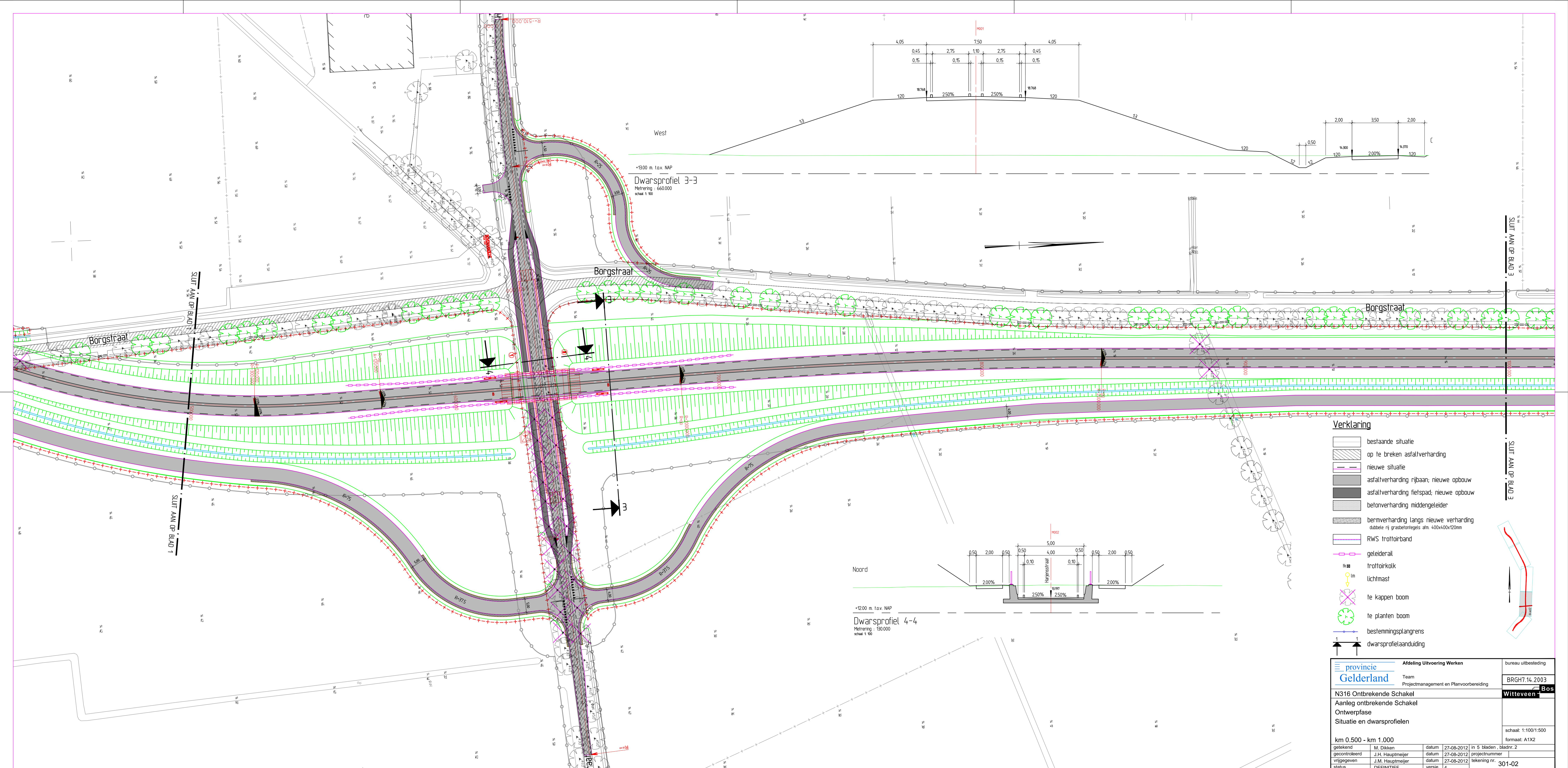

Dwarsprofiel 3-3
 Metreling : 660.000
 schaal 1:100

Dwarsprofiel 4-4
 Metreling : 130.000
 schaal 1:100

Verklaring

- bestaande situatie
- op te breken asfaltverharding
- nieuwe situatie
- asfaltverharding rijbaan; nieuwe opbouw
- asfaltverharding fietspad; nieuwe opbouw
- betonverharding middengeleider
- bermverharding langs nieuwe verharding
dubbete rij grasbetontegels afm. 400x400x120mm
- RWS trottoirband
- geleiderail
- trottoirkolk
- lichtmast
- te kappen boom
- te planten boom
- bestemmingsplangrens
- dwarsprofielaanduiding

		Afdeling Uitvoering Werken Team Projectmanagement en Planvoorbereiding		bureau uitbesteding BRGH7.14.2003	
N316 Ontbrekende Schakel Aanleg ontbrekende Schakel Ontwerpfasie Situatie en dwarsprofielen		schaal: 1:100/1:500 formaat: A1x2		Witteveen	
getekend M. Dikken gecontroleerd J.H. Hauptmeijer vrijgegeven J.M. Hauptmeijer status DEFINITIEF	datum 27-08-2012 datum 27-08-2012 datum 27-08-2012 versie 4	in 5 bladen, bladnr. 2 projectnummer tekening nr.	301-02		

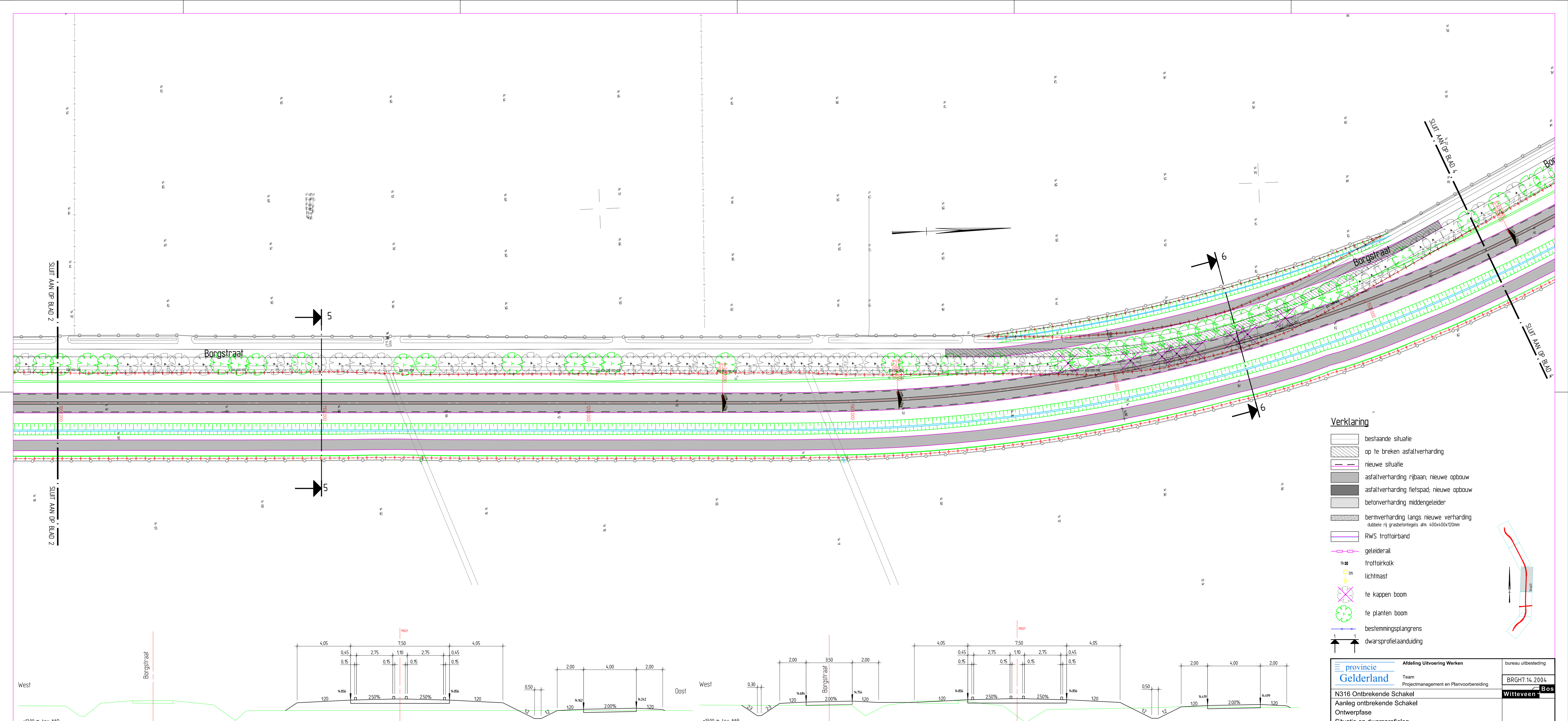

- Verklaring**
- bestaande situatie
 - op te breken asfaltverharding
 - nieuwe situatie
 - asfaltverharding rijbaan; nieuwe opbouw
 - asfaltverharding fietspad; nieuwe opbouw
 - betonverharding middengeleider
 - bermverharding langs nieuwe verharding
 - RWS trottoirband
 - geleiderail
 - trottoirkolk
 - lichtmast
 - te kappen boom
 - te planten boom
 - bestemmingsplangrens
 - dwarsprofielaanduiding

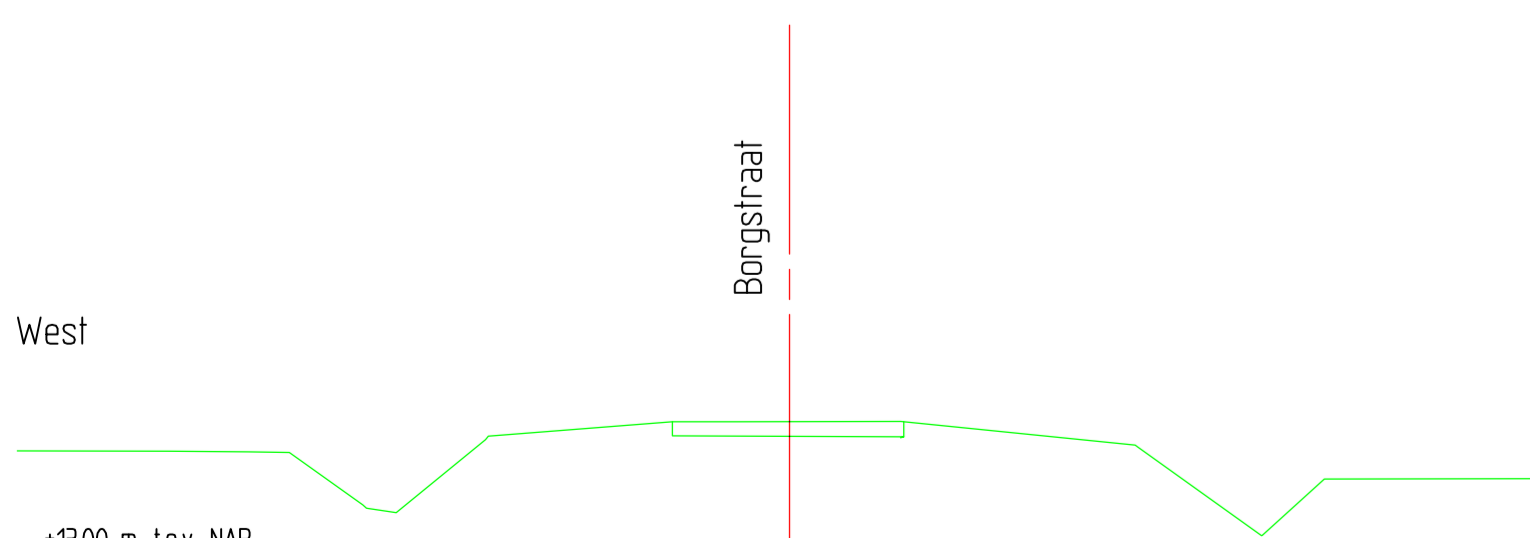
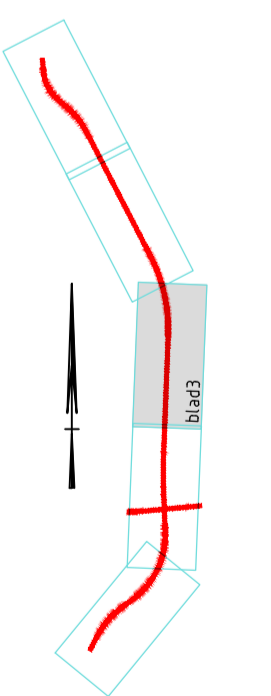

Dwarsprofiel 5-5
 Metering: 1:100.000
 schaal 1:100

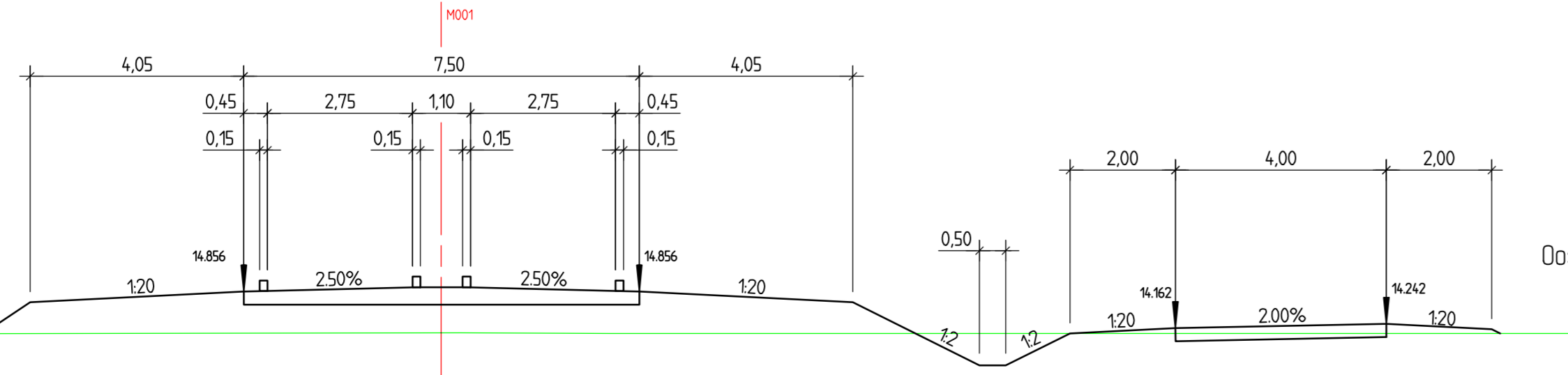

Dwarsprofiel 6-6
 Metering: 1:50.000
 schaal 1:100

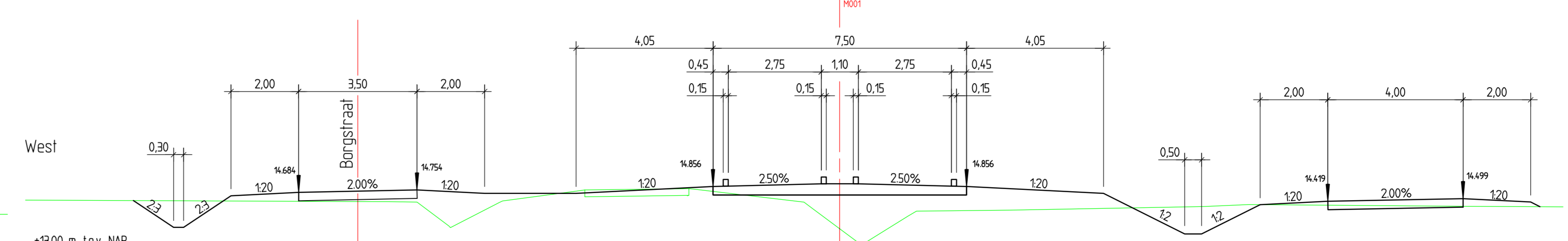

Dwarsprofiel 6-6
 Metering: 1:50.000
 schaal 1:100

		Afdeling Uitvoering Werken		bureau uitbesteding	
Team Projectmanagement en Planvoorbereiding		Team Projectmanagement en Planvoorbereiding		BRGH7.14.2004	
N316 Ontbrekende Schakel		Ontwerpfasie		Witteveen Bos	
Situatie en dwarsprofielen		schaal: 1:100/1:500 formaat: A1x2		km 1.000 - km 1.550	
getekend	M. Dikken	datum	27-08-2012	in 5 bladen	bladnr. 3
gecontroleerd	J.H. Hauptmeijer	datum	27-08-2012	projectnummer	
vrijgegeven	J.M. Hauptmeijer	datum	27-08-2012	tekening nr.	301-03
status	DEFINITIEF	versie	4		

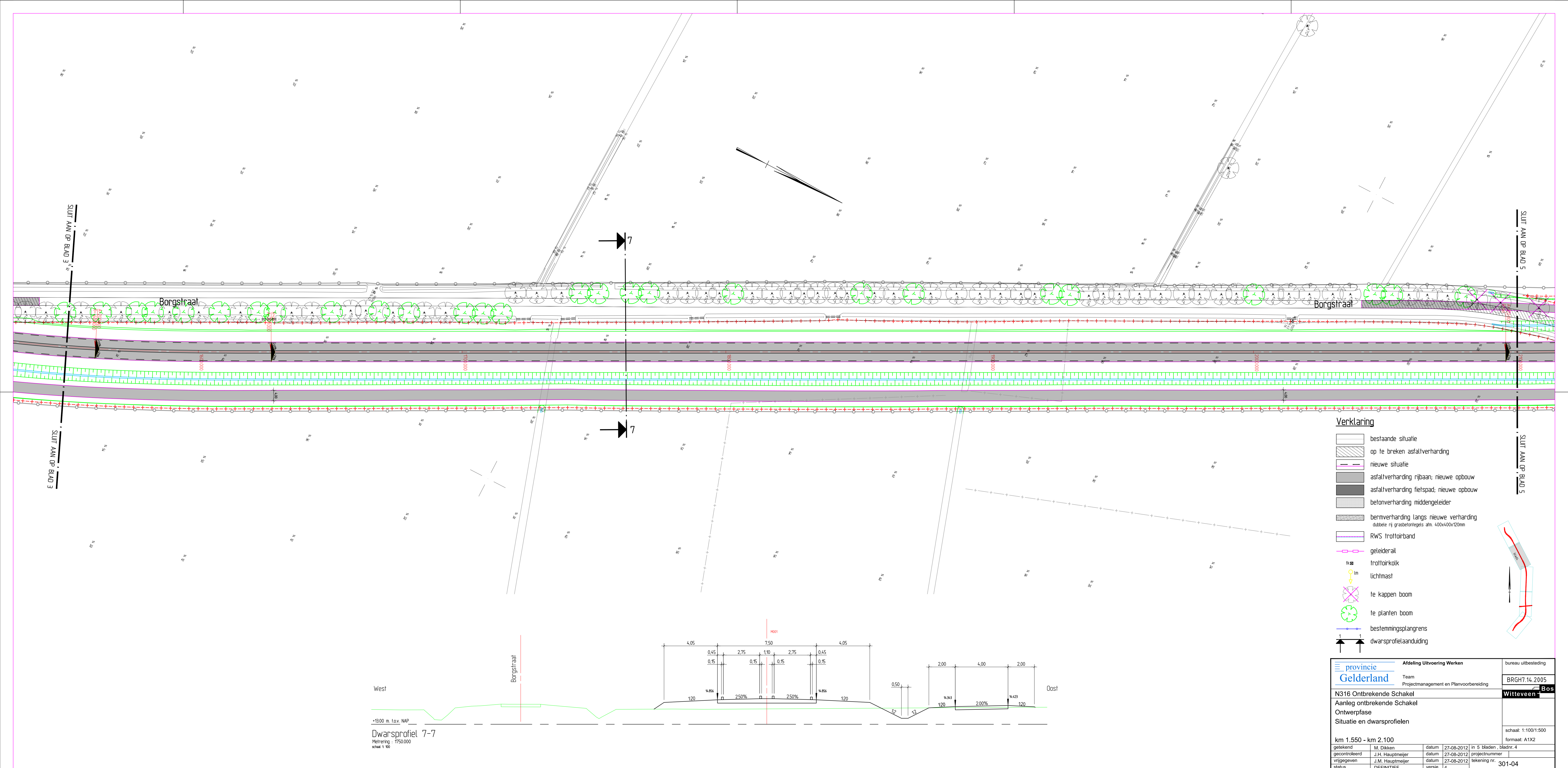

- Verklaring**
- bestaande situatie
 - op te breken asfaltverharding
 - nieuwe situatie
 - asfaltverharding rijbaan; nieuwe opbouw
 - asfaltverharding fietspad; nieuwe opbouw
 - betonverharding middengeleider
 - bermverharding langs nieuwe verharding
dubbele rij grasbetontegels afm. 400x400x120mm
 - RWS trotoirband
 - geleiderail
 - trotoirkolk
 - lichtmast
 - te kappen boom
 - te planten boom
 - bestemmingsplangrens
 - dwarsprofielaanduiding

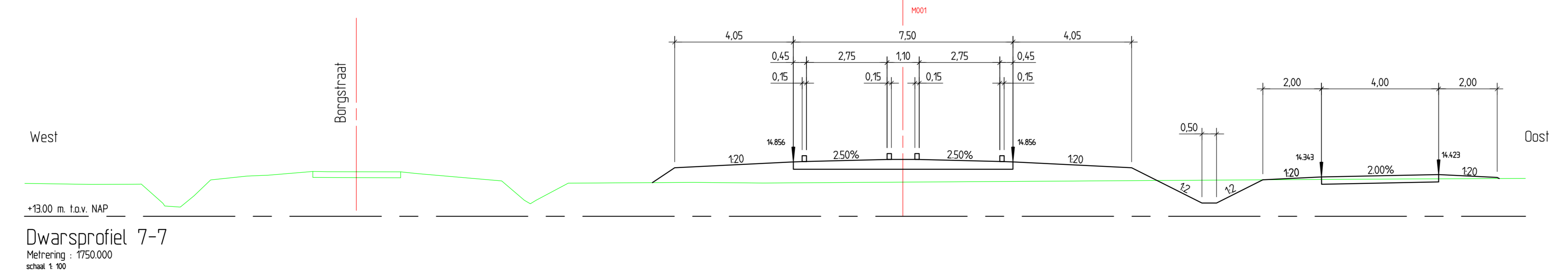

		Afdeling Uitvoering Werken Team Projectmanagement en Planvoorbereiding		bureau uitbesteding BRGH7.14.2005	
N316 Ontbrekende Schakel Aanleg ontbrekende Schakel Ontwerpfase Situatie en dwarsprofielen				Witteveen Bos	
km 1.550 - km 2.100				schaal: 1:100/1:500 formaat: A1x2	
getekend	M. Dikken	datum	27-08-2012	in 5 bladen	bladnr. 4
gecontroleerd	J.H. Hauptmeijer	datum	27-08-2012	projectnummer	
vrijgegeven	J.M. Hauptmeijer	datum	27-08-2012	tekening nr.	301-04
status	DEFINITIEF	versie	4		

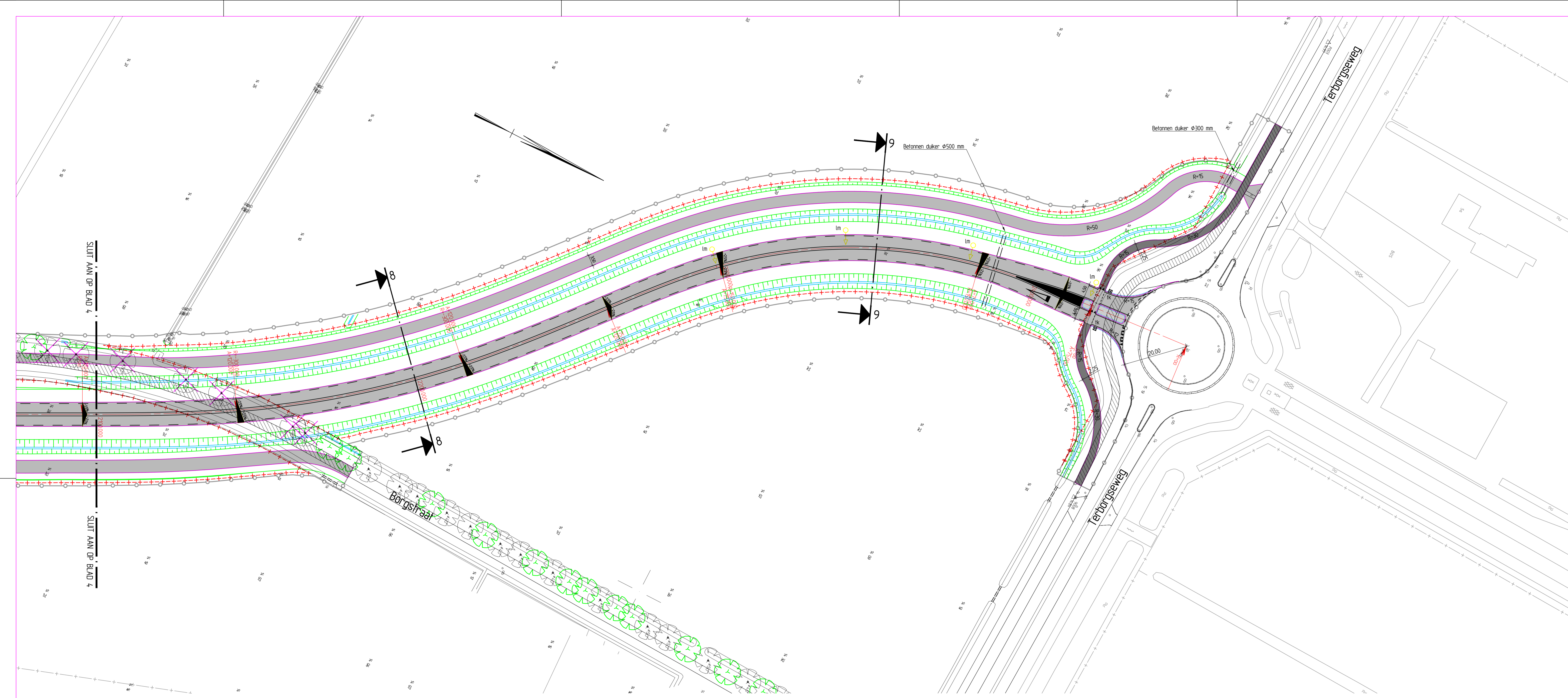

SLUIT AAN OP BLAD 4

Dwarsprofiel 8-8
 Metrening : 2200.000
 rijbaan = incl. bochtverbredening
 schaal 1:100

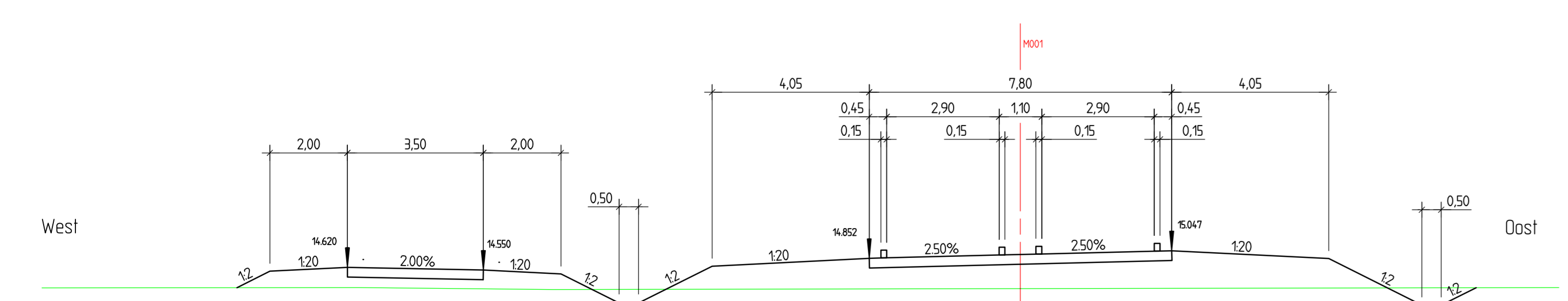

Dwarsprofiel 9-9
 Metrening : 2350.000
 rijbaan = incl. bochtverbredening
 schaal 1:100

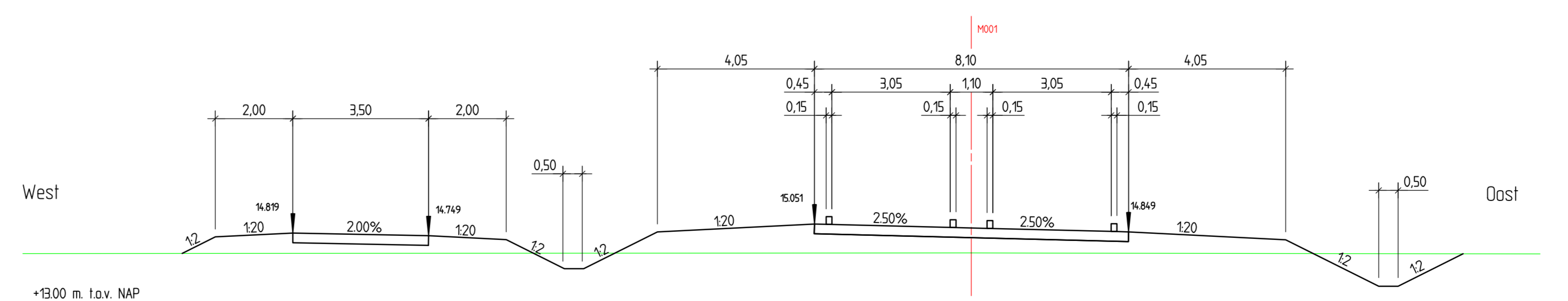

Verklaring

- bestaande situatie
- op te breken asfaltverharding
- nieuwe situatie
- asfaltverharding rijbaan; nieuwe opbouw
- asfaltverharding fietspad; nieuwe opbouw
- betonverharding middengeleider
- betonverharding langs nieuwe verharding
- dubbele rij grasbetontegels afm. 400x400x120mm
- RWS trottoirband
- geleiderail
- trottoirkolk
- lm
- lichtmast
- te kappen boom
- te planten boom
- bestemmingsplangrens
- dwarsprofielaanduiding

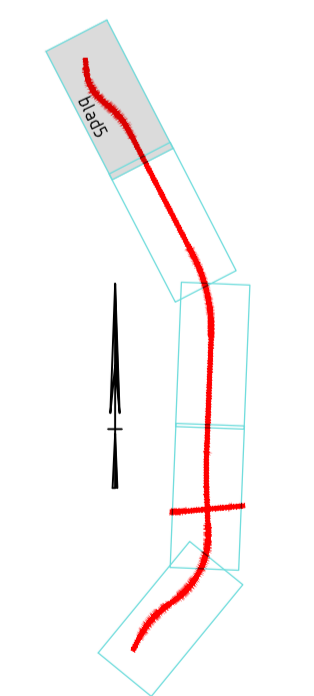

		Afdeling Uitvoering Werken		bureau uitbesteding	
Team Projectmanagement en Planvoorbereiding		Team Projectmanagement en Planvoorbereiding		BRGH7.14.2006	
N316 Ontbrekende Schakel		Aanleg ontbrekende Schakel		Witteveen Bos	
Ontwerpfase		Situatie en dwarsprofielen		schaal: 1:100/1:500 formaat: A1x2	
km 2.100 - km 2.450		getekend M. Dikken		datum 27-08-2012	
gecontroleerd J.H. Hauptmeijer		datum 27-08-2012		in 5 bladen, bladnr. 5	
vrijgegeven J.M. Hauptmeijer		datum 27-08-2012		projectnummer	
status DEFINITIEF		versie 4		tekening nr. 301-05	